

HASZNÁLATI UTASÍTÁS

SPIDER TÁVIRÁNYÍTÓS AUTÓ

KOMPONENSEK

- Távirányítású autó
- Távirányító
- USB töltőkábel

MŰSZAKI ADATOK

- Szín: kék, piros, fekete
- Vezérlő típusa: infravörös
- A játék akkumulátorának élettartama: 10 perc
- Töltési idő: 30-50 perc
- Távolság: 10-15 m
- Autó akkumulátorja: Újratölthető lítium akkumulátor
- Távirányító: 3 AA elem (nem mellékelte)
- Autó méretei: 15 × 8 × 4,3 cm



JELLEMZŐK



- (1) Teljesítményjelző
- (2) Előre/hátra irányítás
- (3) Világító gomb
- (4) Bal/Jobb gomb a kerekek igazításhoz és kiegyensúlyozásához
- (5) Kormányzás balra/jobbra
- (6) A B C csatornaválasztó kapcsoló

ÜZEMELTETÉSI UTASÍTÁSOK

FONTOS! A falmászó autó sík felületeken történő beltéri használatra készült. Kültéri vagy durva felületek használata károsíthatja a járművet. A LED-es lámpa villogni kezd, amikor az akkumulátor lemerül. Kérjük, 30 másodpercen belül távolítsa el az autót a falról, hogy megakadályozza az autó leesését a falról.

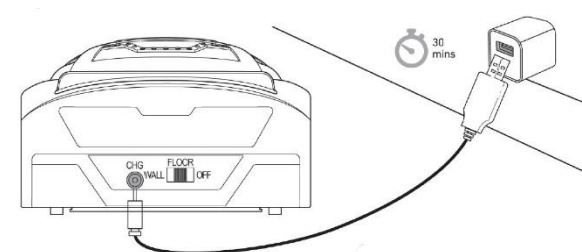

Használat előtt tölts fel teljesen az autót!

Az autó újratölthető akkumulátort tartalmaz. Csatlakoztassa az USB-csatlakozót bármilyen szabványos USB-porthoz, és dugja be a mikrocsatlakozót az autó hátuljába, az üzemmódkapcsoló mellett. Az autó kb. 30-50 perc alatt teljesen fel van töltve.

Az autót csak akkor lehet feltölteni, ha a hálózati kapcsoló „OFF” állásban van.

A teljes akkumulátor töltése körülbelül 10 percet vesz igénybe a falon, és tovább tart, ha a talajon vagy más vízszintes felületen tartózkodik

○ A VEZÉRLŐ AKKUMULÁTORJÁNAK TELEPÍTÉSE

Phillips vagy keresztirányú csavarhúzó segítségével távolítsa el a távirányító hátulján az elemtartó lemezt rögzítő csavart. Helyezzen be 3 „AA” elemet (nem mellékelte), és helyezze vissza az elem fedelét.

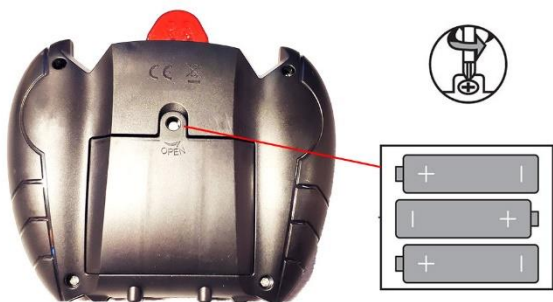

○ IRÁNYZAT

Előre és hátra:

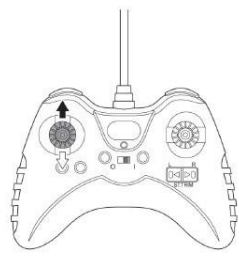
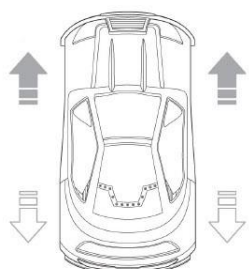

Balra és jobbra:

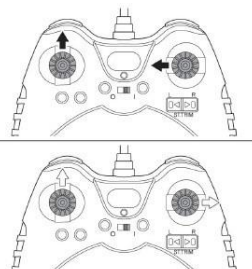
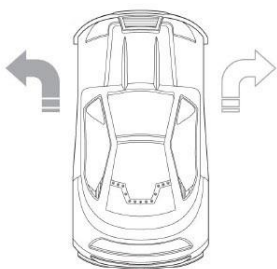

Forgás:

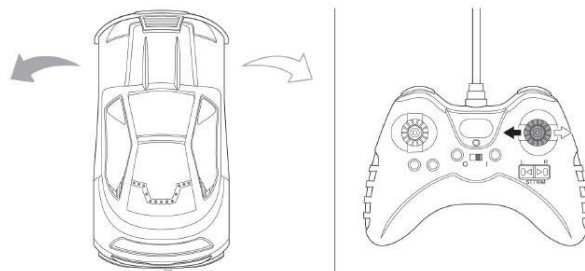

○ A KEREKEK BEÁLLÍTÁSA

Váltson **FLOOR** módra, helyezze az autót a földre és haladjon előre a jobb joystick megérintése nélkül.

Ha az autó balra fordul, nyomja meg a jobb oldali gombot, amíg egyenes vonalba nem halad.

Ha az autó jobbra fordul, nyomja meg a **bal oldali** gombot, amíg egyenes vonalba nem halad.

○ LÉGSZÁRNYAK BEÁLLÍTÁSA

A légszárnyaknak kifelé kell állniuk 45°-os szögben, hogy biztosítsák az autó jó rögzítését a falhoz.

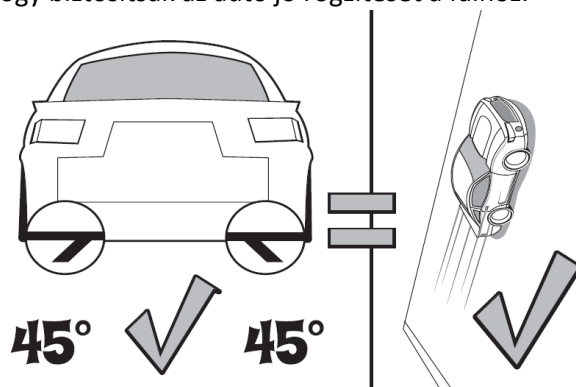

MEGJEGYZÉS: Az autót csak sima, tiszta, sík felületen szabad vezetni. A szennyeződések vagy piszkok bejuthatnak a ventilátor belsejébe, és károsodást okozhatnak.

○ TELJESÍTMÉNY TIPPEK

1. A munkamenet előtt nedves ruhával tisztítsa meg a két gumibroncsot. A négy „normál” kerék csak dekoratív alapú és nem fordul el.
2. Keressen egy sima, nem porózus felületet – A
3. kopott fal azt jelenti, hogy autója elveszíti a szívást és leesik.
4. Csak üres falakon használja az autót- a képekre futás jó és egyszerű módszer az autó leesésére. Ez pedi jó módja annak is, hogy a kép is leesik.
5. Ne vezessen kapcsolókon, aljzatokon vagy más akadályokon, hiszen károsítsák az autót.
6. Ne fusson neki más falaknak vagy azok szélére.
7. A mennyezeten tartózkodás közben ne álljon az autó alatt.

○ FALON VEZETÉS

Megjegyzés: A mászás funkció csak akkor érhető el, ha a kapcsolót WALL állásba állítja.

A vezérlő (ON) bekapcsolása előtt ellenőrizze, hogy mindkét joystick semleges (középén) helyzetben van.

Kapcsolja BE (ON) a vezérlőt.

Válassza a WALL (balra egészen) módot az autó hátulján lévő kapcsolón.

Az autót a falnak kell helyeznie úgy, hogy a kerekek a felülettel szemben vannak.

FONTOS

○ **BIZTONSÁGI ELŐVIGYÁZATOSSÁG**

- Felnőtt felügyelete szükséges.
- Csak beltéri használatra alkalmas
- Ne futtassa az autót tárgyakra vagy kemény felületekre, mert ez a tárgyat, és pont úgy az autót is károsíthatja.
- A terméket csak rendeltetésszerűen használja. Ne használjon semmilyen mellékletet.
- Tartsa távol az ujjait, a haját és a laza ruházatát a gumiabroncsoktól, fogaskerekektől és a motortól.
- Ne rakja az autót vagy annak vezérlőjét hőforrások közelében vagy közvetlen napfénynek kitéve hosszú ideig.
- A véletlen működés elkerülése érdekében távolítsa el az összes elemet az autóból, ha azt nem használja egy ideig.
- Ez az elem nem tartalmaz felhasználó által javítható komponenseket. Ne szerelje szét.
- Minden felhasználás előtt alaposan ellenőrizze a terméket. Ha a termék kopottnak tűnik, vagy repedtnek ill. törtnek látja, hagyja abba a használatát és azonnal dobja el.
- Tartsa meg ezeket az utasításokat a jövőbeli referencia céljából.

○ **ALKÁLI ELEM FIGYELMEZTETÉSEK**

- Ne keverje a régi és az új elemeket össze.

- Ne keverje a lúgos, szabványos (szén-cink) vagy újratölthető elemeket.
- Alkáli elemek ajánlottak. Csak a megadott feszültséget használja.
- Helyezze be az elemeket a megfelelő polaritással. Az akkumulátorokat felnőtt felügyelete alatt mindig használja, cserélje és töltsé (ha alkalmazható).
- Ne töltsön nem újratölthető elemeket.
- Ne zárja rövidre az akkumulátor tápcsatlakozóit.
- •Ne dobja az elemeket tűzbe, mert azok felrobbanhatnak vagy szivároghatnak.
- Az autó tárolása előtt vegye ki az elemeket.
- Újrahasznosítsa vagy ártalmatlanítsa az elemeket a szövetségi, állami és helyi törvények szerint.

○ **TÖLTHETŐ ELEMELŐVIGYÁZATOSSÁGA**

- Az autó nem cserélhető elemeket tartalmaz.
- Tűz és személyi sérülés veszélye áll fenn, ha az akkumulátort kilyukadnak, megsérülnek.
- Ne szedje szét, ne törje össze, ne égesse el ill. ne zárja rövidre az akkumulátort.
- Soha ne tegye ki az akkumulátort szélsőséges hőmérsékletnek vagy nedvességnek.
- Tartsa távol a tűzveszélyes anyagoktól és a közvetlen napfénytől.
- A töltést csak a mellékelt töltővel, kábellel és/vagy adapterrel használja.
- Az újratölthető akkumulátort csak felnőtt töltheti fel.

- Az akkumulátor töltése közben felnőtt felügyelete szükséges.
- •Töltés előtt hagyja az akkumulátort szobahőmérsékletre lehűlni.
- Töltsé az elemeket nem éghető felületen, és tartsa távol a tűzveszélyes termékektől.
- Ha az akkumulátor felmelegszik, duzzadt, füstölni kezd vagy erős szagot ad, hagyja abba a töltést.
- •A termékhez használt akkumulátortöltőt rendszeresen meg kell vizsgálni a vezeték, a dugó, a ház és más alkatrészek sérüléseit illetően, és ilyen sérülések esetén csak a sérülések kijavításáig szabad használni őket.
- •Újrahasznosítsa vagy ártalmatlanítsa az akkumulátort a szövetségi, állami és helyi törvények szerint
- Tartsa meg ezeket az utasításokat a jövőbeni referencia céljából.

HIBAELHÁRÍTÁS

Probléma	Lehetséges ok	Megoldás
Az auto nem indul el	1. A kapcsoló OFF állásban van.	Kapcsolja ON módra
	2. A vezérlő elemei nincsenek helyesen nehelyezve,	Helyezze vissza az elemeket, ügyelve arra, hogy a + és - szimbólumok megfelelően legyenek beállítva.
	3. Az elemek lemerültek.	Töltse fel az elemeket.
Az auto nem mászik a falon	1. A WALL (fal) mód nics kiválasztva.	Kapcsoljon a WALL (fal) módra
	2. Nem megfelelő vákuumtömítés	a. Finoman hajlítsa le a szárnyakat lefelé, hogy azok érintkezzenek a felülettel.
		b. Ellenőrizze a szárnyak sérüléseit, és rögzítse szükség esetén rugalmas szalaggal.
3. Elakadt a vákuum	Óvatosan ellenőrizze a törmeléket, és óvatosan távolítsa el.	
Az autó csúszik a falon	1. A kerekek piszkosak	Tisztítsa meg a gumiabroncsokat nedves ruhával.
	2. Nem megfelelő vákuumtömítés	Finoman hajlítsa le a szárnyakat lefelé, hogy az érintkezzen a felülettel.
	1. A felület nem mászható	Válasszon másik felületet.

Az auto leesik a falról	2. Az autó elemei gyenge.	Lemerült akkumulátor vízszintes felületen történő vezetéssel; Hagyja lehűlni 10 percre, majd töltse fel.
-------------------------	---------------------------	--

Az autó leáll	1. A vezérlőelemek gyenge	Cserélje ki az elemeket.
	2. Az autó tartományon kívül van.	Helyezze közelebb az autóhoz.

Az autó nem fut egyenesen	1. Piszkos felület.	Válasszon másik felületet.
	2. Nem igyenes felület.	Válasszon másik felületet.
	3. A kerekek piszkosak.	Tisztítsa meg a gumiabroncsokat nedves ruhával.
	4. A kerekek nincsennek kiegyensúlyozva.	A TRIM gombot használja a kiegyensúlyozáshoz.

Az autót nehéz vezérelni	1. Interferencia más eszközzel	Menyjen másik helyiségbe.
	2. A vezérlő elemei gyengék	Cserélje ki a vezérlő elemeit.
	3. Az autó elemei gyengék	Lemerült akkumulátor vízszintes felületen történő vezetéssel; Hagyja lehűlni 10 percre, majd töltse fel.

GARANCIA

A jótállás 12 hónapig érvényes, és alkalmazhatja azt az eladónál (nálunk) a jobb alsó sarokban felsorolt elérhetőségeken keresztül. Hogy garanciaigényt nyújtson be, küldje el a számla számát és a vásárlás dátumát.



	A WEEE az ártalmatlanítás és újrahasznosítás szimbóluma. Az elektromos és elektronikus berendezések hulladékainak szimbóluma a terméken található, összhangban az elektromos és elektronikus berendezések hulladékairól szóló 2012/19 / EU irányelvvel. Célja, hogy elkerülje a termék nem megfelelő megsemmisítését, és előmozdítsa az újrafelhasználást és az újrahasznosítást.
--	---